

1. FONCTION DES TROUS TARAUDÉS

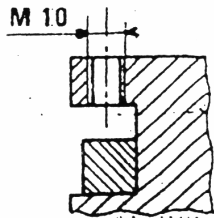

Porte-outil

Immobilisation

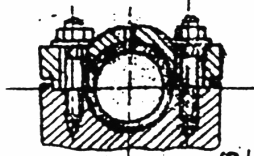

Palier

Assemblage démontable

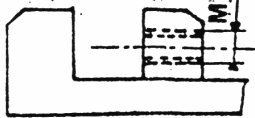

Mors mobile

Déplacement

Permet la pose d'une vis, d'un goujon pour :

- Immobilisation d'organe (porte-outil)
- Assemblage de pièces (montage-démontage)
- Déplacement d'éléments (mors mobile d'étau)

2. CARACTERISTIQUES DE L'OUTIL

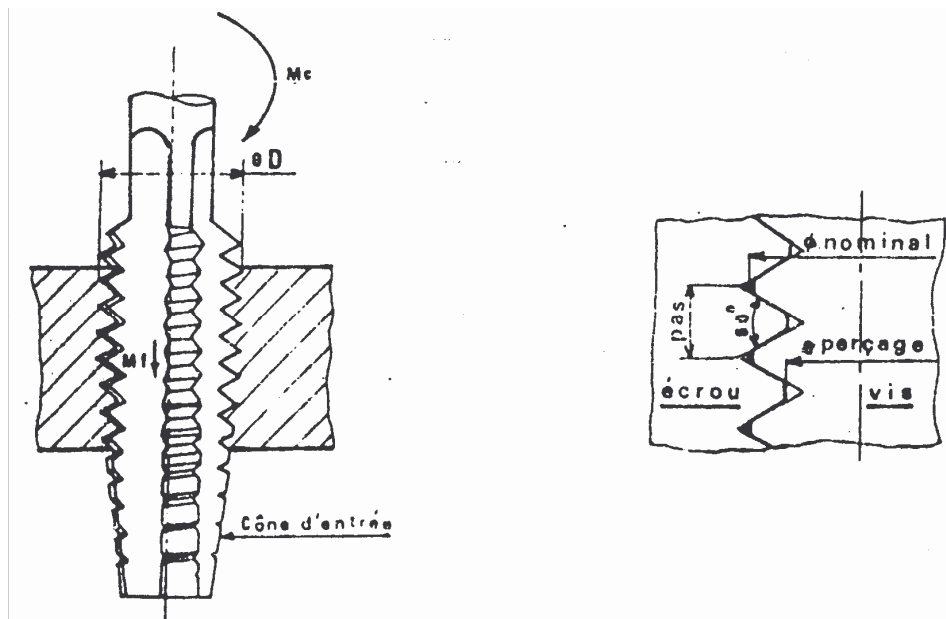

Un jeu se compose de 3 tarauds.

D = diamètre nominal

Le pas de vis = distance entre deux sommets consécutifs

Le sens : à droite ou à gauche

