

CORRESPONDANCE COMPOSANT / SYMBOLE

Nous ne mettons que la partie de symbole concernant de la partie puissance.
 Complétez le symbole avec les éléments de la partie commande (sectionneur, contacteur, relais thermique).

Disjoncteur moteur magnéto-thermique

1) Commande par boutons poussoirs

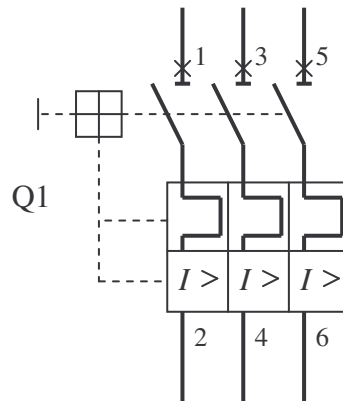

2) Commande par bouton rotatif

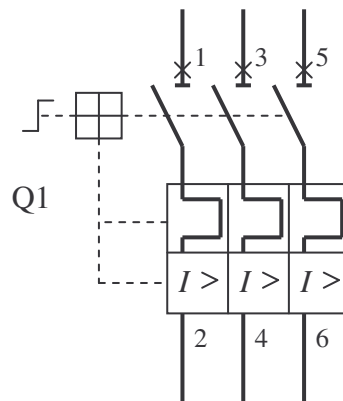

Sectionnement	Interruption	Protection contre les courts-circuits	Commutation	Protection contre les surcharges

Disjoncteur moteur magnétique

1) Commande par levier basculant

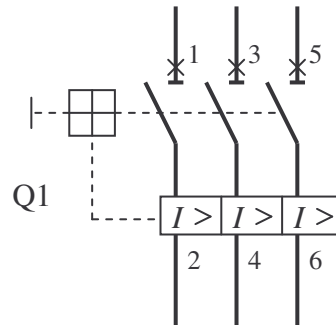

2) Commande par bouton rotatif

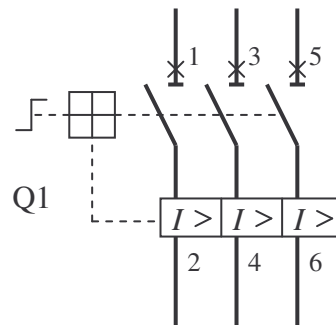

Sectionnement	Interruption	Protection contre les courts-circuits	Commutation	Protection contre les surcharges

Contacteur

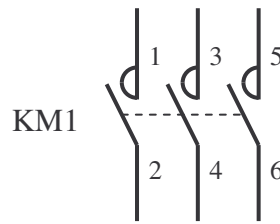

Sectionnement	Interruption	Protection contre les courts-circuits	Commutation	Protection contre les surcharges

Contacteur inverseur

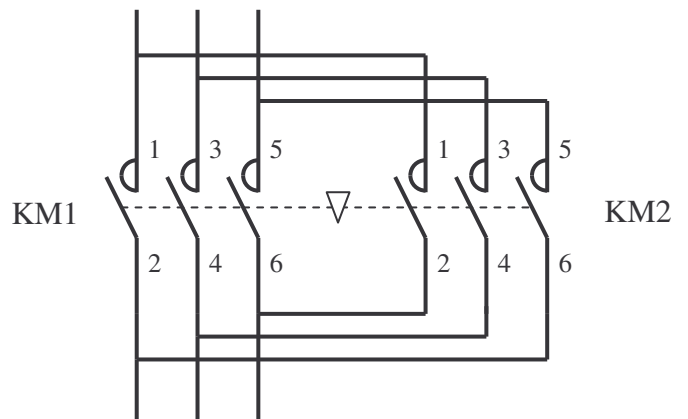
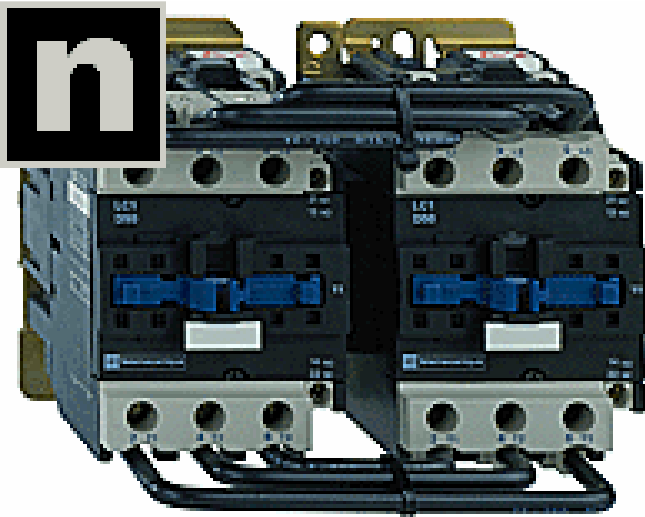

Sectionnement	Interruption	Protection contre les courts-circuits	Commutation	Protection contre les surcharges

Relais thermique

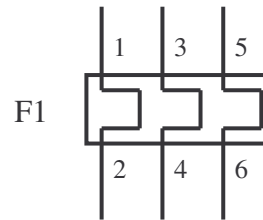

Sectionnement	Interruption	Protection contre les courts-circuits	Commutation	Protection contre les surcharges